

Formátovací pily



formátovací pila **S315**





Horní kryt odsávání standard

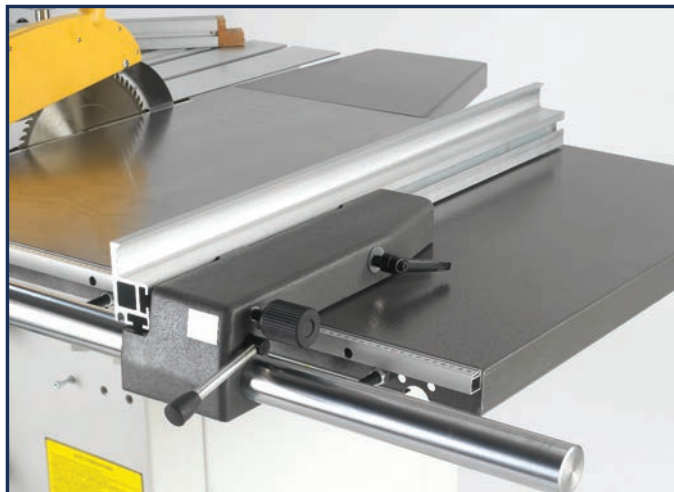

Litiné podélné pravítko

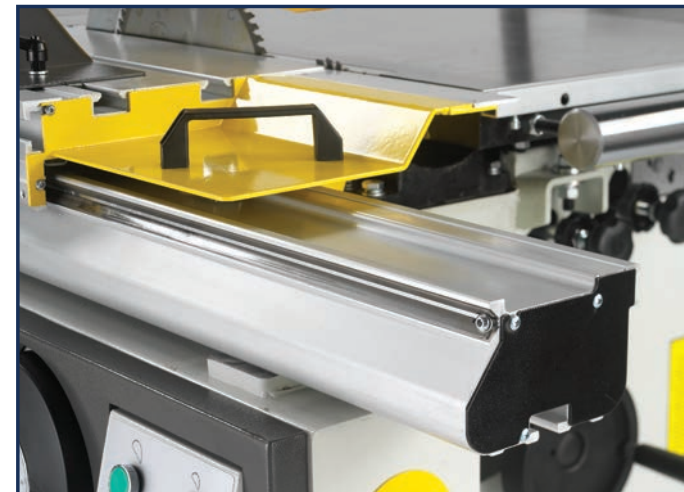

Detail formátovacího stolu



Podpěrný rám s ramenem

Technické údaje S315

Průměr hlavního kotouče	mm	315
Průměr předřezu	mm	120
Otáčky hlavního kotouče	ot/min	4000
Otáčky předřezu	ot/min	8000
Naklápění mechaniky	-	0 - 45°
Hloubka řezu při 90°	mm	102
Hloubka řezu při 45°	mm	72
Délka a šířka jezdeckého stolu	mm	1250 x 310 / 1600 mm*
Šíře řezu od kotouče vpravo	mm	900 / 1250*
Rozměr litinového stolu	mm	800 x 530
Výkon hlavního motoru	kW/S1	2,5
Výkon motoru předřezu	kW/S1	0,55
Hmotnost netto	kg	400

formátovací pila **F315**



BENET
GROUP



Podpěrné rameno s pravítkem



Vnější seřízení předřezu

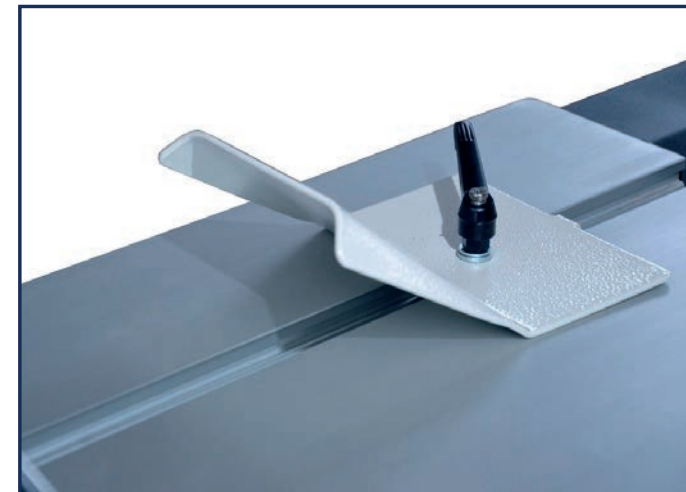

Sámovací patka



Detail podélného pravítka

Technické údaje F315

Průměr hlavního kotouče	mm	315
Průměr předřezu	mm	120
Otáčky hlavního kotouče	ot/min	4000
Otáčky předřezu	ot/min	8000
Naklápění mechaniky	-	0 - 45°
Hloubka řezu při 90°	mm	102
Hloubka řezu při 45°	mm	72
Délka a šířka pojzdového stolu	mm	3200 x 360
Šíře řezu od kotouče vpravo	mm	900 / 1250*
Rozměr litinového stolu	mm	800 x 530
Výkon hlavního motoru	kW/S1	4
Výkon motoru předřezu	kW/S1	0,55
Hmotnost netto	kg	560

formátovací pila **F400 / F400A**





Ovládací panel pro F 400 A

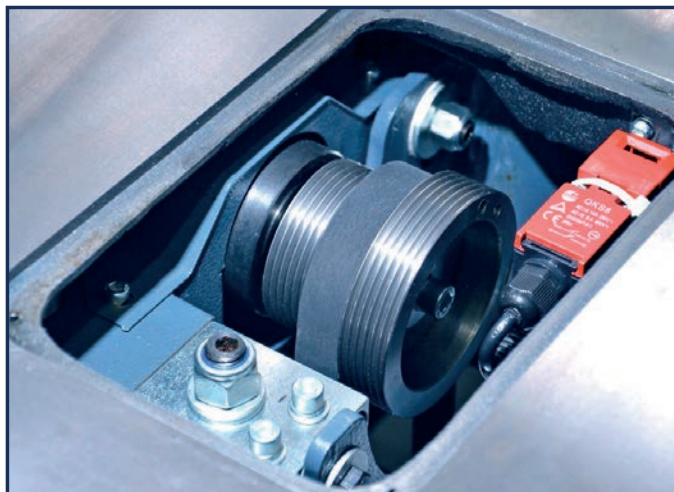

Změna otáček ve stole

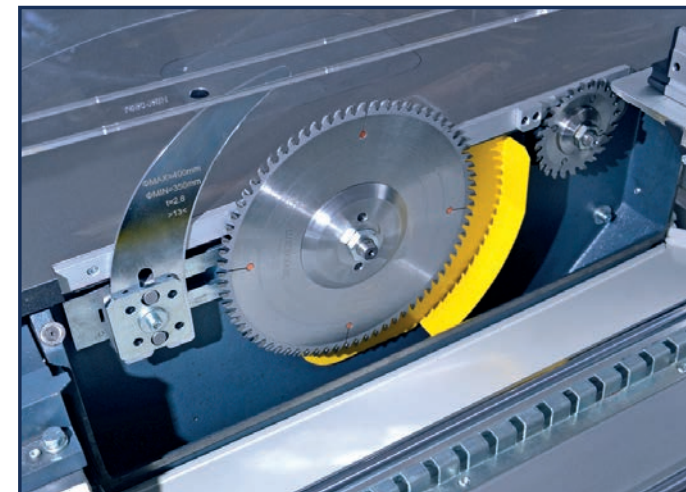

Detail mechaniky



Odklápěcí kryt odsávání

Technické údaje F400 / F400A

Průměr hlavního kotouče	mm	400
Průměr předřezu	mm	120
Otáčky hlavního kotouče	ot/min	3000 / 4000 / 5000
Otáčky předřezu	ot/min	8000
F 400 - naklápění a zdvih ručně	-	0 - 45°
F 400 A - naklápění a zdvih elektricky	-	0 - 45°
Hloubka řezu při 90°	mm	130
Hloubka řezu při 45°	mm	90
Délka a šířka pojezdového stolu na tyčích	mm	3200 x 420
Šíře řezu od kotouče vpravo	mm	900 / 1250*
Rozměr litinového stolu	mm	1020 x 690
Výkon hlavního motoru	kW/S1	5,5
Výkon motoru předřezu	kW/S1	0,55
Hmotnost netto	kg	800

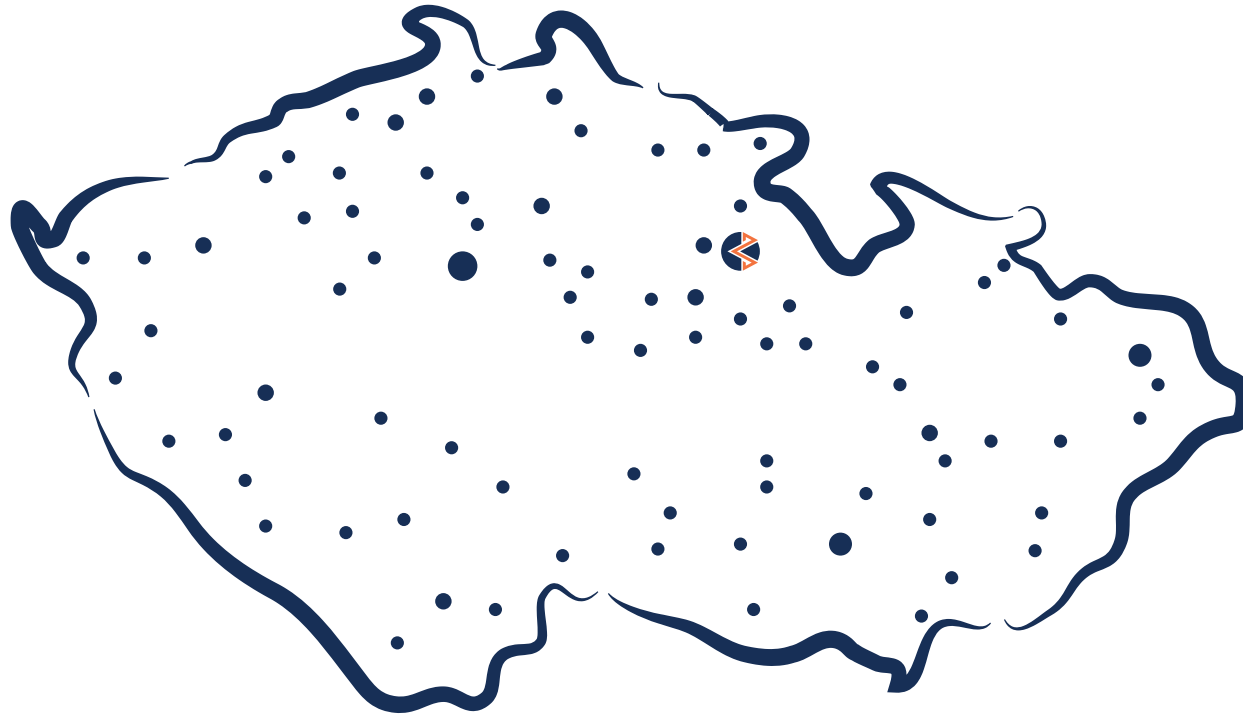

BENET Trading, spol. s r.o.

Kvasiny 341

517 02 Kvasiny

tel.: +420 736 490 662

e-mail: info@benetgroup.com

www.benetgroup.com

